

# SE-G1

## CASIO® 電子收銀機操作手冊



新開機啟用快速且簡單！  
收銀操作簡單！  
內建 24 部門別以及 999 個單品  
搭配裝潢多種顏色選擇  
計算機功能模式

**SIAA**  
ISO22196  
for KOHKIN  
按鍵表面抗菌認證

台灣總代理

**CASIO** 泓遠資訊股份有限公司

# 啟用設定

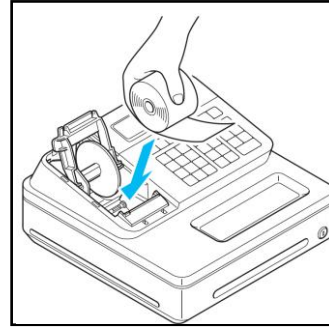
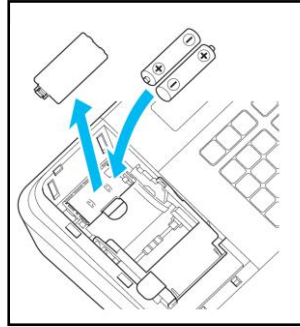

## 歸零：

先將記憶備援用(兩顆)三號電池裝入電池盒，安裝好列印紙卷，再將電源線接上電源。此時，機器會自動印出如右圖的設定提示訊息並閃動顯示「0」。

### 1. 選擇語系 (ENGLISH)

0 現金

### 2. 設定日期。語系選擇後，印出如右圖的提示訊息並顯示「00-00-00」。

依閃動的順序輸入各兩位數字的日-月-年。

例：2014年7月28日

2 8 0 7 1 4

### 3. 設定時間(24小時制)。日期設定後，印出如右圖的提示訊息並顯示「00-00」。

依閃動的順序輸入各兩位數字的時-分。

例：下午五點十五分

1 7 1 5

PLEASE CHOOSE THE LANGUAGE.

ENGLISH :0<CA>

FRANCAIS :1<CA>

START RETURNING WITH <C> WHEN CHANGE THE LANGUAGE BY MISTASKE.

SETTING THE DATE.  
WHEN THE DISPLAY SHOWS BLINKING "0",  
PLEASE ENTER 2 DIGITS FOR DAY,  
THEN ENTER 2 DIGITS FOR MONTH AND  
FINALLY ENTER LAST 2 DIGITS FOR YEAR

:  
:

SETTING THE TIME.  
WHEN THE DISPLAY SHOWS BLINKING "0",  
PLEASE ENTER 2 DIGITS FOR HOUR,  
THEN ENTER 2 DIGITS FOR MINUTE.

:  
:

## 更改貨幣制度(去小數點)與日期格式：

使用標示[PGM]的鑰匙將模式控制鎖轉到 [PGM] 位置，依下列順序鍵入程式碼。

3 小計 1 2 2 小計 0 0 現金 小計

完畢後，將鑰匙轉回 [REG] 位置，即可開始收銀作業。

# CASIO SE-G1 教學影片

課程一



開箱

課程二



安裝電池及紙卷

課程三



啟用設定

課程四



收銀作業及清帳

泓遠資訊收銀機操作教學頻道：

[https://www.youtube.com/channel/UCYxj\\_h0NFezyQ3Rfm-nOcxw](https://www.youtube.com/channel/UCYxj_h0NFezyQ3Rfm-nOcxw)

## 常用功能設定(PGM 模式)

功能	設定步驟	螢幕顯示
存根模式	3 → 小計 0522 → 小計 0 → 現金 → 小計	P3 0522 0
收據模式	3 → 小計 0522 → 小計 1000 → 現金 → 小計	P3 0522 1000
螢幕讀帳	3 → 小計 0822 → 小計 40 → 現金 → 小計 鑰匙轉 x，按[x/日時]就只會顯示金額不列印了	P3 0822 40
省紙模式	3 → 小計 0522 → 小計 0100 → 現金 → 小計	P3 0522 0100
日期設定	1 小計 151104 → [x/日時] (格式: yymmdd)	P1 151104
時間設定	1 小計 1504 → [x/日時] (格式: hhmm)	P1 1504

感謝您購買本公司所代理之 CASIO 電子收銀機。

本公司本著專業收銀機代理商之熱忱，針對多年來各行各業不斷的發展，不斷改變的營業型態，引進多種適合不同行業使用之收銀機。包括普通收據型、二聯式統一發票型、電子發票型及電腦連線型（POS）收銀機，提供最有效的銷售管理及內部營運作業管理。

若您有任何需要我們服務之處，請不吝來電洽詢。

### 原廠紙箱/包裝

若有任何原因需將本產品退回至購買商家時，務必使用原廠紙箱/包裝。

### 放置場所

放置在平坦穩固的檯面，遠離電熱器具或直接日曬，避免高濕或大量落塵。

### 清潔

機器外殼請用中性天然清潔劑沾溼並完全擰乾的軟布擦拭以保持清潔並提高您的店面形象。切勿以油漆稀釋劑、銅油或其它揮發性有機溶劑，這類溶劑均會溶解、損傷外殼。

### 使用電壓及電源供應

您的電子收銀機使用一般低電力家用電源(110V/50~60Hz)電力。絕對避免與大電力消耗設備(冰箱、音響、招牌燈等)共用插座，以免收銀機因自動保護功能啟動，而影響收銀作業。(220~230V/50~60Hz 之規格為海外地區使用)



### 廢電池回收

機內裝有一般 3 號電池以供記憶資料保護使用。請依照環保規範處理廢棄的舊電池，共同維護我們美麗的家園。

## 您希望您的收銀機能為你做些甚麼？

使用安全注意事項	4
認識您的收銀機	7
準備	10
快速啟用	11
機器歸零啟用 / 裝置記憶保護電池	11
安裝紙卷	12
基本設定	13
使用收銀機的基本功能	15
基本功能的使用	15
每日銷售管理報表	18
有用的功能	20
各種設定作業	20
各種登錄作業	35
其他登錄作業	38
計算機模式	41
有用的資訊	43
故障排除	43
機器規格	43

## 使用安全注意事項

- 為安全及正確的使用產品，請詳閱此『使用安全應注意事項』的說明，並依照說明步驟操作。
- 在閱讀完畢後，請妥善保管本手冊，以便在使用過程中可隨時參照。
- 隨時留意產品本身標示有警告與注意的地方。

## 關於安全標誌

- 本說明所表示的注意事項，使您能正確、安全的使用本產品，以防止危及本身與他人的災害發生。
- 在注意事項中，為清楚表示損害的程度差別，將使用上可能的錯誤，區分如下：為「危險」「警告」「注意」。



### 警告

如未正確使用，可能會造成人員死亡或重傷的潛在危險。



### 注意

如未正確使用，可能會造成人員傷害或產品損壞的潛在危險。

## 圖示範例

為提醒注意潛在危險及可能損壞，使用下列型式的圖示。



本△記號用以表示警告、注意的內容。在此三角形圖例中並有具體描述注意內容(左圖為「觸電注意」)。



本⊘記號用以表示禁止的行為。在圖例中並有具體描述禁止內容(左圖為「禁止自行拆解」)。



本●記號用以表示強制或指示的動作。在圖例中並有具體描述指示內容(左圖為「請將電源插頭從插座拔下」)。



### 警告

## 收銀機的使用須知



若發現產品故障，開始冒煙或發出異味，或出現其他異常現象，請立即關閉電源並從電源插座拔下電源線插頭。繼續使用有造成火災及觸電的危險。

- 聯絡您當地的 CASIO 維修服務中心或經銷商。



切勿擺置盛有液體容器於產品附近並禁止任何異物(金屬等)落入產品內部。若落入水或其他液體或是異物，請立即關閉電源並從電源插座拔下電源線插頭。繼續使用有造成火災及觸電的危險。

- 聯絡您當地的 CASIO 維修服務中心或經銷商。



產品因掉落或衝擊而損害，請立即關閉電源並從電源插座拔下電源線插頭。繼續使用有造成火災及觸電的危險。

- 嘗試自行修理是非常危險的。聯絡您當地的 CASIO 維修服務中心或經銷商。

 警告



切勿以任何方式嘗試拆解及改造本產品，產品內含有高電壓組件有造成火災及觸電的危險。

- 聯絡您當地的 CASIO 維修服務中心或經銷商執行所有的維修與內部保養。

電源線與電源插座



僅可使用適當的交流電源插座(110V)。使用與額定電壓不同的電源插座有造成產品故障，火災及觸電的危險。電源插座負荷過載有造成過熱及火災的危險。



確認電源線插頭已完全插入電源插座。鬆落的插頭有造成觸電，過熱及火災的危險。

- 若是電源插頭已受損，不要使用本產品。切勿將插頭插入已鬆動的電源插座。



週期性的使用乾布清除積蓄於插頭金屬插腳的灰塵。金屬插腳沾附過多灰塵，濕氣可能造成絕緣不良並造成觸電及火災的危險。



切勿聽任電源線或插頭的損壞發生並且千萬不要嘗試改造它們。繼續使用損壞的電源線會造成絕緣劣化，內部導線露出及短路等造成觸電及火災的危險。

- 電源線或插頭需要修理或保養時，聯絡您當地的 CASIO 維修服務中心或經銷商。

 注意



切勿將產品擺放置在不穩定或不平整的地方。否則會引起產品掉落 — 尤其是錢櫃開啟時，進而造成產品故障，火災及觸電的危險。

切勿將產品擺放在任何以下所述的地方。



- 溼度高或大量灰塵，或是直接暴露在熱或冷的空調風口。
- 直接照射陽光，封閉的汽車車廂，或是其他非常高熱的場所。

以上的狀況會造成產品故障進而產生火災的危險。



不要過分彎曲電源線，不要讓電源線被桌子之間或其他家具勾到，不要在電源線上放置重物。前述狀況會導致短路或是電源線破損，有造成火災及觸電的危險。



確認是抓住插頭從電源插座拔下電源線，拉拔電源線會使其損壞，導線斷線，或導致短路，有造成火災及觸電的危險。



切勿用溼手觸摸電源插頭，否則有觸電的危險。  
切勿觸摸印表機的印字頭及印字檯面。

### 收銀錢櫃無法開啟時！

在停電當中或是機器故障時，收銀錢櫃將無法自動開啟。在此情況下，您仍可以開啟收銀錢櫃，只需扳動錢櫃釋放推桿(見下圖)。

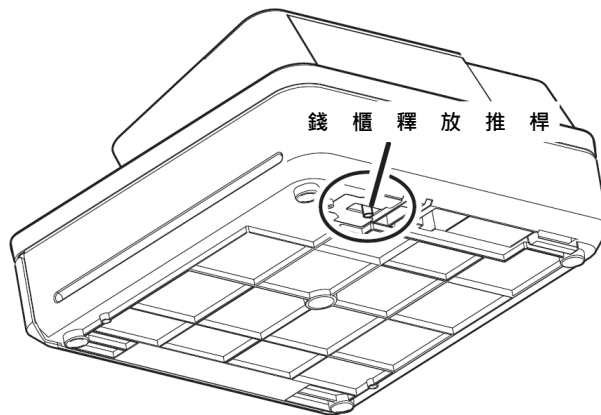

### 注意！

若是收銀錢櫃已被錢櫃閉鎖鑰匙鎖住，錢櫃仍將無法開啟。

### 關於錢櫃固定扣

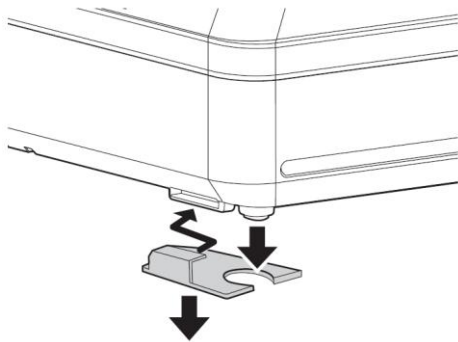

小型錢櫃

錢櫃固定扣可防止收銀機因為硬幣的重量導致掉落。

插入固定扣至錢櫃的溝槽內。

將固定扣背膠的離型紙撕下並把收銀機黏合放置於要安裝的場所。

請不要在錢櫃裡存放過多的硬幣和鈔票，以免造成收銀錢櫃無法正常使用或是故障。

切斷本機器的主電源必須將電源線插頭從插座拔除。  
請確定供電插座安置在收銀機附近並且容易就手使用。



## 認識您的收銀機

### 基本構成組件與配件



配件	
紙卷	1 個
模式鎖匙	1 付
錢櫃鎖匙	1 支
操作手冊	1 本

#### 熔接線

本產品機殼可能有可視的熔接線條。這些“熔接線”乃產生於塑膠射出成型之模具接縫及製程，並非裂縫或是刮傷。

### 模式控制鎖

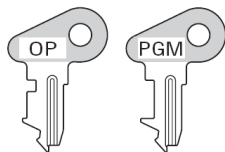
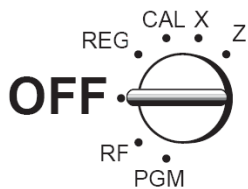

OP 鎖匙 PGM 鎖匙

操作模式控制鎖，不同的位置控制收銀機的可作業模式。程式設定鎖匙(標示 PGM)可選擇模式鎖的任一位置，收銀員鎖匙(標示 OP)僅可在 OFF, REG 及 CAL 之間選擇使用。在 OFF 及 REG 位置，可以插入或取出鎖匙。



#### OFF

關閉電源不使用收銀機

#### REG(登錄)

一般銷售登錄的執行

#### RF(退貨)

大宗退貨銷售的處理

#### CAL(計算機)

使用計算機模式

#### PGM(設定)

各種功能特性的設定，以符合您開店作業需求

#### X(讀帳)

在不清除合計資料狀況下，每日銷售合計查詢的執行

#### Z(清帳)

每日銷售清帳的執行，合計資料將被清除(歸零)

#### 注意：

登錄作業中變更作業模式位置時，“E01”錯誤代碼會自動顯示。

## 顯示器

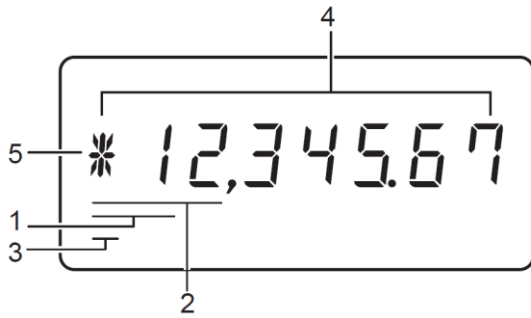

### ① 部門代號顯示

每次按壓部門按鍵以登錄銷售商品時，對應的部門代號顯示在此

### ② 單品號碼顯示

每次執行單品銷售登錄時，對應的單品代號顯示在此

### ③ 重複次數顯示

每次執行重複登錄時，重複的次數顯示在此。注意，僅有一位數字的次數。

### ④ 數字顯示

輸入的數值(銷售單價或數量)以及計算後數值(小計、合計或找錢金額)在此顯示。總共可以顯示 8 位數字。

此部分亦可用來顯示現在時間或日期。

### ⑤ 文字顯示

此位數顯示在文字設定模式(P2)下，所輸入的最後一個文字。

合計(T)或找錢(C)會顯示於第四項的合計、小計或找錢金額顯示時

## 鍵盤

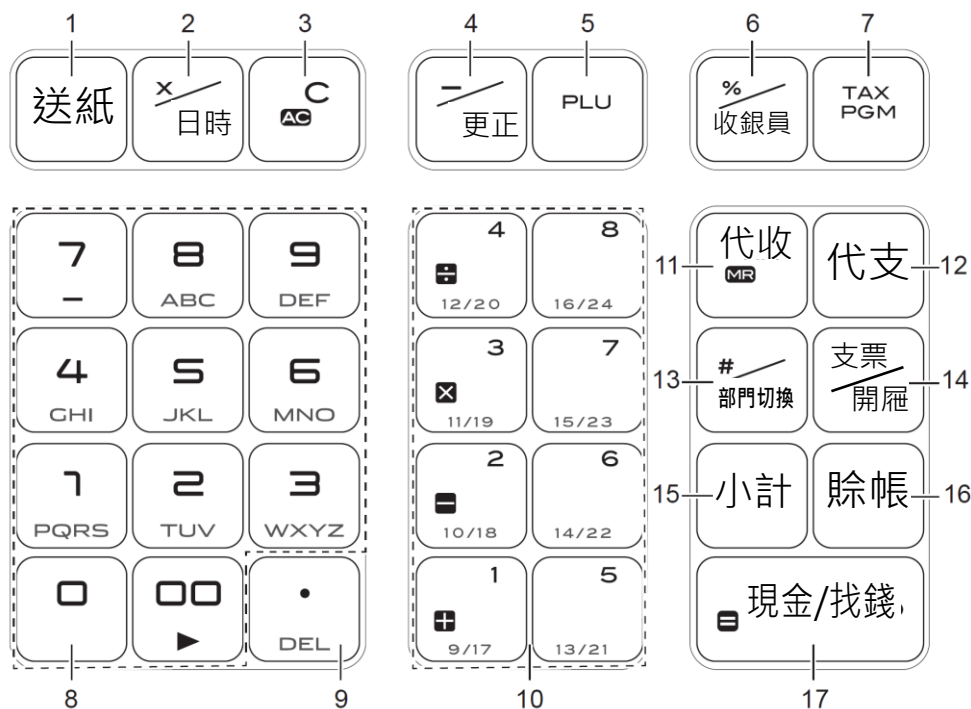

部分按鍵具有兩種功能；用於收銀登錄模式以及計算機模式。  
 下述各個按鍵功能以簡單明瞭方式並儘量依照使用需求進行說明。

- |    |  |                                       |    |  |                             |
|----|--|---------------------------------------|----|--|-----------------------------|
| 1  |  | 送紙按鍵                                  | 11 |  | 非營業收入金額登錄按鍵                 |
| 2  |  | 乘算/顯示日期時間按鍵                           | 12 |  | 非營業支出金額登錄按鍵                 |
| 3  |  | 清除按鍵                                  | 13 |  | 備註代號登錄/部門轉換按鍵               |
| 4  |  | 減價(折讓)/更正按鍵                           | 14 |  | 支票交易結帳/錢櫃開啟按鍵               |
| 5  |  | 登錄單品號碼按鍵                              | 15 |  | 小計按鍵                        |
| 6  |  | 百分比/收銀員編號登錄按鍵                         | 16 |  | 除帳(信用卡)交易結帳按鍵               |
| 7  |  | 稅則設定按鍵                                | 17 |  | 現金交易結帳找錢按鍵；於計算機模式下等同等於(=)功能 |
| 8  |  | 數字按鍵及雙零按鍵                             |    |  |                             |
| 9  |  | 小數點按鍵                                 |    |  |                             |
| 10 |  | 部門銷售金額登錄按鍵；<br>$+1$ 至 $+4$ 按鍵用以處理四則運算 |    |  |                             |

## 每日作業流程

### 開店前



1. 電源插頭已經插入？
2. 紙卷殘餘量足夠使用？
3. 日期與時間正確？
4. 錢櫃內找錢用零錢是否足夠？

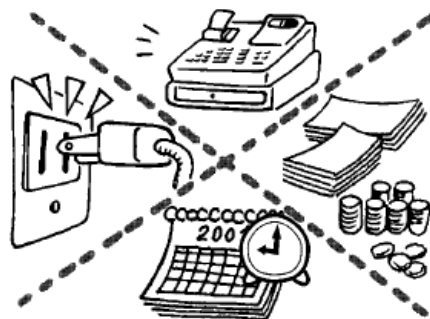

### 營業中



1. 商品銷售登錄
2. 如有需要，列印最近銷售合計報表。此時，使用鑰匙將操作模式控制鎖轉至 X (讀帳) 位置



### 閉店後



1. 列印每日銷售合計報表。歸零銷售合計資料，使用鑰匙將操作模式控制鎖轉至 Z (清帳) 位置
2. 取出錢櫃內金錢
3. 將操作模式控制鎖轉至 OFF (關機) 位置



## 快速啟用

### 機器歸零啟用 / 裝置記憶保護電池

#### 重要說明：

第一次使用前，您的收銀機必須“歸零”。

#### ■ 機器歸零啟用

1. 將模式控制鎖轉至 OFF(關機)位置
2. 裝入記憶保護用電池
3. 將收銀機的電源線插頭插入屋內用市電插座
4. 將模式控制鎖轉回至 REG(登錄)位置

**注意：**避免遺失所有您已設定及銷售的資料，我們建議您裝置記憶保護保護電池。

#### ■ 裝置記憶保護保護電池

1. 打開並取下印表機外蓋
2. 依照符號指示打開底部的電池盒上蓋
3. 裝入 2 顆新的 3 號(AA)普通電池至電池盒內。確定電池的正負極性已依照盒內標示方向放入並裝妥(如右圖)
4. 將電池盒上蓋裝回並蓋好
5. 裝回列印紙卷及印表機外蓋

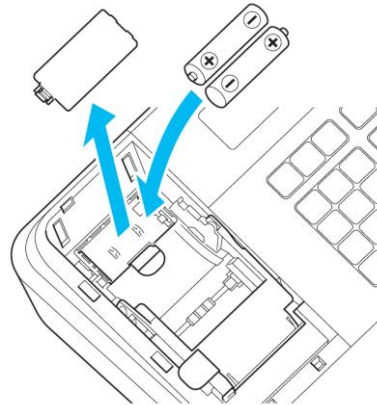

**注意：**當顯示器上最左邊顯示“L”於登錄模式或開機時，表示電池剩餘的電量不足或是未裝置電池。請即刻依照上述方法，更換或裝入新的電池，以免在停電或拔除電源線時，全部的銷售及設定資料遺失殆盡

**每次更新記憶保護電池時，務必使用相同的全新電池**

## 安裝紙卷



### 1. 安裝紙卷

- ① 從印表機外蓋後方向上掀起並取下外蓋

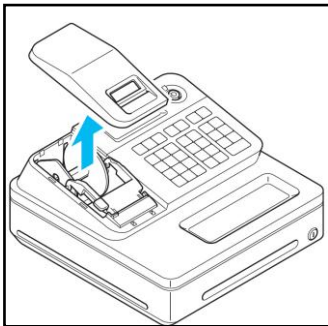

- ② 向上拉出以開啟壓紙臂

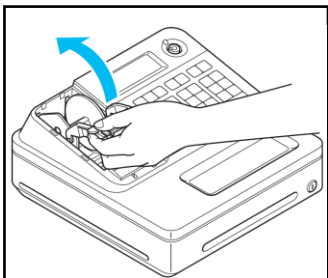

- ③ 以紙帶前端出口朝下的方式放入印表機後方的紙卷置放槽內

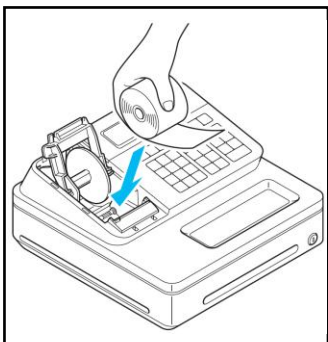

- ④ 將紙帶的末端放置於印表機的上方

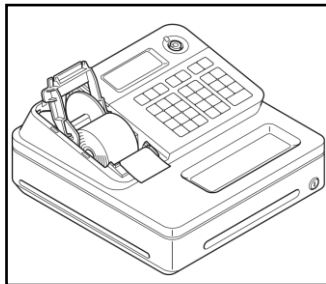

- ⑤ 將壓紙臂緩慢地向下壓入印表機。確認已牢固地扣入

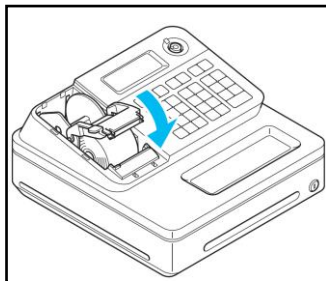

注意：切忌觸摸印表機的印字頭及印字平台。  
感熱紙卷須避開高熱、高溼及直射太陽

### 2. 流水帳模式

- ① 持續按壓 [送紙] 送紙鍵，讓紙帶由印表機送出約 20 公分長

- ② 取出捲紙器並將左邊的擋紙片取下。將紙帶穿過捲紙器轉軸的細縫

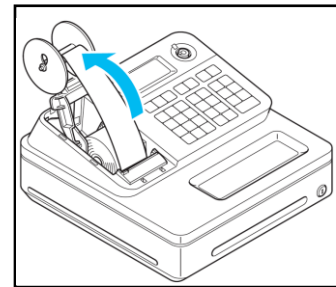

- ③ 轉動捲紙器，將紙帶纏繞數圈於轉軸上，以確認可以捲住紙帶。裝回左邊的擋紙片。

- ④ 將捲紙器放回印表機後方壓紙臂的溝槽內。按壓 [送紙] 送紙鍵，將鬆散的紙帶捲入捲紙器

- ⑤ 蓋回印表機外蓋

收銀機其出廠設定為流水帳列印形式。欲更改為收據型列印，請參照第 13 頁步驟說明更改設定。

## 基本設定

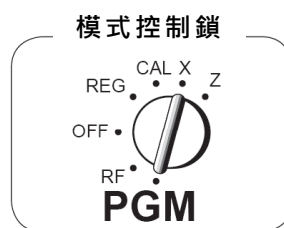

設定步驟	目的
1. 旋轉模式控制鎖至 PGM 位置	設定
2. 當顯示器之最左位數閃爍顯示的“0”時，譬如 <b>00-00-00</b> 依照 <b>日、月、年(內定)</b> 的順序鍵入當日日期 例：2013 年 11 月 8 日：鍵入 <b>0 8 1 1 1 3</b> ◆輸入 6 位數，西元年僅需鍵入後兩碼 (2013 → 13) ◆若欲更改日期，依照所設定的日期格式(第 14 頁)順序鍵入 ◆可按壓 <b>AC C</b> 鍵，依序返回鍵入的步驟	設定當日日期
3. 當顯示器之最左位數閃爍顯示的“0”時，譬如 <b>00-00</b> 依照時、分的順序鍵入現在時間 例：1:18 PM (下午)：鍵入 <b>1 3 1 8</b> ◆輸入 4 位數，使用 24 小時制 ◆可按壓 <b>AC C</b> 鍵，依序返回鍵入的步驟 ◆若要調整日期/時間，請參照本手冊第 38 頁說明	設定現在時間
4. 將收銀機設定為使用收據模式 (PGM 設定模式) 開啟印表機外蓋，取下流水帳捲紙器並切斷紙帶。放回捲紙器並蓋回印表機外蓋 鍵入 <b>1</b> 鍵再按壓 <b>除帳</b> 鍵以設定並印出收據後，再按壓 <b>小計</b> 鍵 結束設定	設定操作模式
注意！若欲改回使用流水帳模式，將輸入的數值改為 <b>0</b> 即可	

設定步驟	目的
<p>5. 變更日期格式與貨幣制度的模式            在您將機器歸零後，您可依照使用的地區選擇列印與顯示的日期格式以及幣制模式。            內定的日期格式為 日/月/年；貨幣制度為小數點後雙零(0.00)</p> <p>範例：            更換日期格式為 年/月/日，幣制模式為無小數點。</p> <div style="text-align: center;"> </div> <p><b>注意：</b>此變更僅有效於機器初始化歸零後。一旦有登錄或設定操作，即禁止此變更操作</p>	<p>變更日期格式 與 貨幣制度的模式</p>
<p>6. 輸入要求的內含稅率至指定的部門按鍵            (以下敘述之設定步驟僅適用於內含稅率，若欲設定外加稅率或特殊進捨方式的稅金計算，參閱手冊第 27 頁說明)</p> <p>A) 按壓 <b>1</b> 再按 <b>小計</b> 按鍵以進入設定模式            B) 按壓 <b>TAX PGM</b> 按鍵            C) 鍵入稅金的百分比率 (例：稅率 5% 鍵入“5”，5.75% 鍵入“5.75”)            D) 按壓對應的部門按鍵            E) 重複步驟(C)及(D)以設定其他的部門按鍵            F) 按壓 <b>小計</b> 鍵以結束稅率設定</p> <p><b>注意：</b>若是部門鍵已設定到錯誤的稅率時，按 <b>0</b> 鍵再按壓錯誤設定的部門按鍵，然後按壓 <b>小計</b> 鍵結束後，再次重頭開始操作以上的步驟</p> <p>例：設定含稅率 8% 至部門 2 及 3，5.5% 至部門 4 按鍵</p> <div style="text-align: center;"> </div> <p>稅率設定開始            鍵入稅率及按壓部門按鍵            鍵入稅率及按壓部門按鍵            鍵入稅率及按壓部門按鍵            結束設定</p>	<p>設定使用稅率</p>



● 基本功能的使用

注意：

發生操作錯誤(顯示 E01) 時，輸入的數字均被重置為 0。

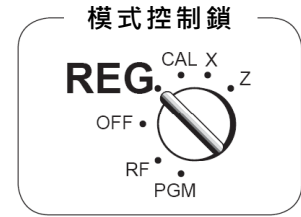

操作 印出

● 開啟錢櫃在無交易時

支票/開櫃

● 基本操作

例

單價	\$100	\$200	\$300
數量	1	1	1
部門別	1	11	19
預付金額	\$1,000		

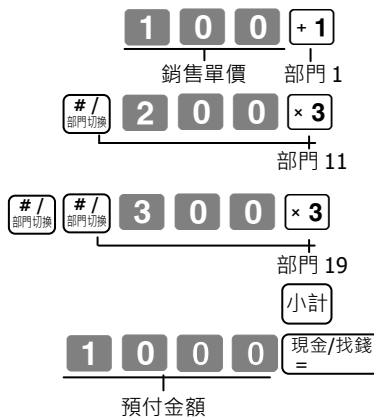

DEPT01	.100	部門號碼/單價
DEPT11	.200	
DEPT19	.300	
TOTAL	.600	小計
CASH	1000	預付金額
CHANGE	.400	找錢金額

登錄部門 9 至 16 以及 17 至 24，需分別地結合 #/ 以及 +1 至 8 按鍵。  
#/ 按鍵必須在鍵入單價之前按壓。

● 同商品的乘算登錄

例

銷售單價	\$100	\$135
數量	2	3
部門別	1	2

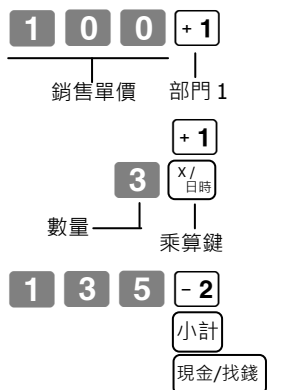

DEPT01	.100	重複登錄
DEPT01	.100	
3X	@135	銷售數量/單價
DEPT02	.405	
CASH	.605	

注意：乘算登錄僅接受最多 6 位數的銷售單價。

● 賒帳/信用卡銷售

例

銷售單價	\$100	\$200	\$300
數量	1	1	1
部門別	1	2	1

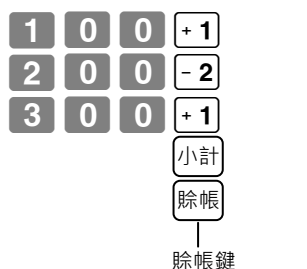

DEPT01	.100	賒帳銷售
DEPT02	.200	
DEPT01	.300	
TOTAL	.600	
CHARGE	.600	

注意：使用 賒帳 (賒帳) 鍵結帳時，不可輸入預付金額。

● 拆開現金 / 賒帳銷售

例

銷售單價	\$200	\$300	\$400
數量	1	1	1
部門別	1	2	1
預付金額	\$500		

操作

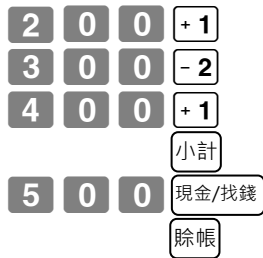

印出

DEPT01	.200
DEPT02	.300
DEPT01	.400
TOTAL	.900
CASH	.500
CHARGE	.400

預付現金金額  
賒帳銷售

● 更正作業

銷售商品登錄前可更正錯誤的輸入(按壓部門按鍵之前)·或是已經登帳計入記憶體(已按壓部門按鍵)。

按壓部門按鍵之前

AC C 按鍵清除最後鍵入的項目

操作

印出

例

1. 錯誤鍵入單價 100 為 400。

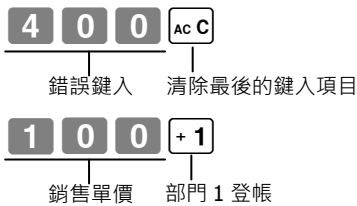

DEPT01	.100
--------	------

2. 應先鍵入數量及乘算按鍵·但順序錯誤為單價

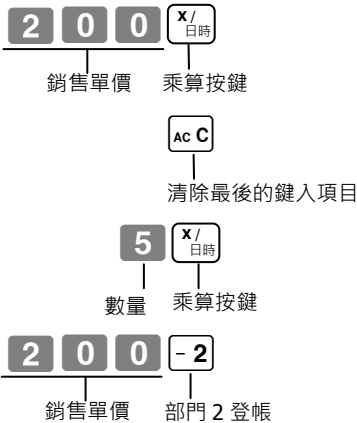

5X	@200
DEPT02	.1000

2. 單價為 105 但錯誤鍵入 150

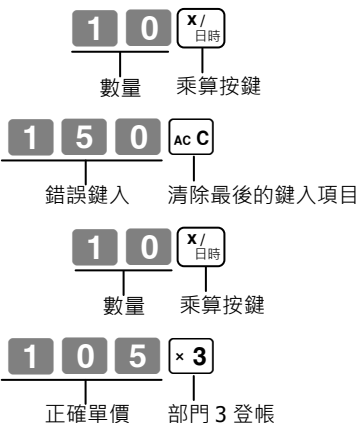

10X	@105
DEPT03	.1050

模式控制鎖



操作

印出

按壓部門按鍵之後

例

1. 錯誤登錄部門 1 商品單價 505 為 550。

 按鍵取消最後登帳的項目

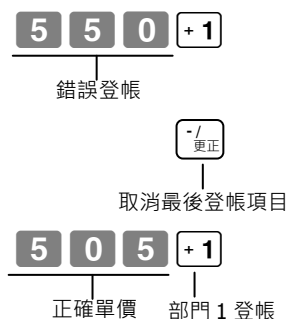

DEPT01	-550
ERR CORR	-550
DEPT01	-505

2. 錯誤登錄單價 230 為 220 並已按壓部門按鍵

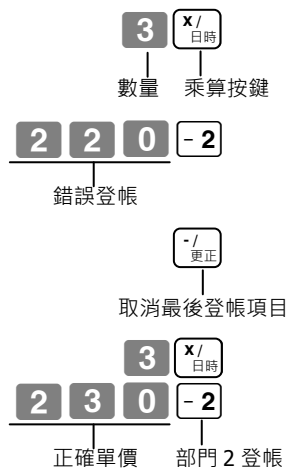

3X	@220
DEPT02	-660
ERR CORR	-660
3X	@230
DEPT02	-690
CASH	-690

### ●每日銷售管理報表

本章節中所敘述的步驟將告訴您如何把儲存在收銀機記憶體中的交易資料產生報表出來。

注意：

當您產生清帳(Z)報表之後，相對應的合計器中的資料將被歸零(清除)。

欲讀取(查詢)而不歸零合計器，請使用讀帳(X)模式。

### ●財務報表

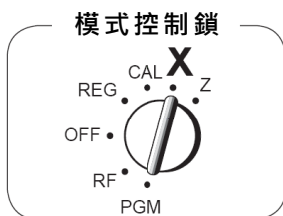

顯示器左側顯示“X”

操作

印出

X/  
日時

2013-10-21	14:50	日期/時間
X	0131	模式/列印流水號
<b>DAILY X</b>		
GROSS TOTAL	QT 13	讀帳模式符號
	.660	總銷售筆數
NET TOTAL	No 7	總銷售金額
	.660	淨銷售客數
CASH-INDW	.660	淨銷售總額
CHARGE-INDW	.660	錢櫃內現金總額
CHECK-INDW	.660	錢櫃內賒帳總額
		錢櫃內支票總額

操作

印出

### ●讀/清帳報表

每日讀/清帳報表

控制鈕轉至 (X)

現金/找錢 =

控制鈕轉至 (Z)

現金/找錢 =

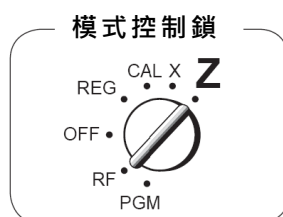

顯示器左側顯示“Z”

Z(清帳)報表

2013-10-21	19:25	日期/時間
Z	0131	模式/收銀員/列印流水號/
0000	<b>DAILY Z</b>	0012
		清帳符號 / 不可歸零清帳流水號*1
DEPT01	QT 48	部門號/銷售筆數
	.6560	銷售總金額
DEPT02	QT 28	
	.7640	
DEPT03	QT 17	
	.6500	
DEPT20	QT 4	
	.360	
.....		
GROSS TOTAL	QT 13	總銷售筆數
	.660	總銷售金額
NET TOTAL	No 7	淨銷售客數

CASH-INDW		.660	錢櫃內現金總額
CHARGE-INDW		.660	錢櫃內除帳總額
CHECK-INDW		.660	錢櫃內支票總額
TA1		.660	應稅 1 銷售總額
TAX1		.660	稅金 1 總額
ROUNDING AMT		.660	
RF-MODE	No	7	退貨模式交易筆數
		.660	退貨模式交易總額
CALCULATOR	No	3	計算機模式下
			現金/找錢
			鍵操作次數
CASH	No	7	現金交易次數
		.660	現金交易總額
CHARGE	No	7	除帳交易次數
		.660	除帳交易總額
CHECK	No	7	支票交易次數
		.660	支票交易總額
RA		.660	非交易代收總額
PO		.660	非交易代支總額
-		.660	折讓總額
%-		.660	加成/折扣總額
ERR CORR	No	21	更正操作次數
NS	No	12	錢櫃開啟操作次數
CLERK01		.660	收銀員 1 銷售總額
			(參閱 2-8 收銀員指派)
GT		.000,083,272,120	不可歸零累積銷售總金額 (印出於清帳報表)
			*2

讀帳報表除\*1及\*2以外，內容相同

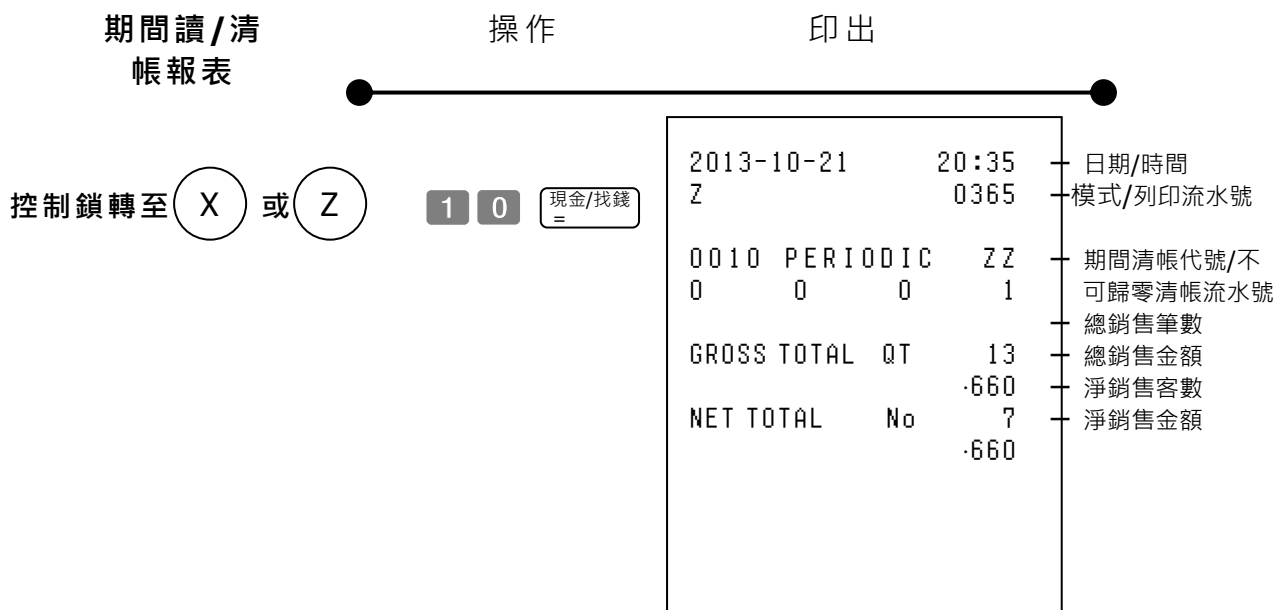

## ● 有用的功能

### ● 各種設定作業

#### ● 部門單價

例：

單價	\$100	\$220	\$1100
部門別	1	2	3

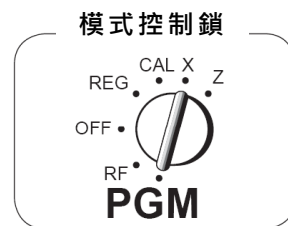

1 小計 顯示器上顯示 "P"

1 0 0 +1 (部門 1)  
 2 2 0 -2 (部門 2)  
 1 1 0 0 ×3 (部門 3)  
 小計 結束設定

\*設定單價範圍從 1~999999 共計六位數。

### ● 百分比按鍵的比率

例：

折扣百分比率	2.5%
--------	------

1 小計 顯示器上顯示 "P"

2 . 5 % / 收銀員  
 小計 結束設定

\*設定比率範圍從 0.01~99.99%。

### ● 變更部門別的稅則狀態

收銀機在歸零作業後，部門別 1~24 內定為無稅則狀態(免稅)。

例：

狀態	稅則 1	稅則 2
部門別	1	10

1 小計 顯示器上顯示 "P"

代收/MR +1 (稅則 1 於部門 1)

# / 部門切替 代支 -2 (稅則 2 於部門 10)  
 小計 結束設定

選 項	
稅則狀態 1	代收/MR
稅則狀態 2	代支
稅則狀態 3	x / 日時
稅則狀態 4	除帳
免稅狀態	支票 / 開票

A

● 部門狀態



例：

部門別	選 項		
	A	B	C
1	0	4	1
2	1	5	0

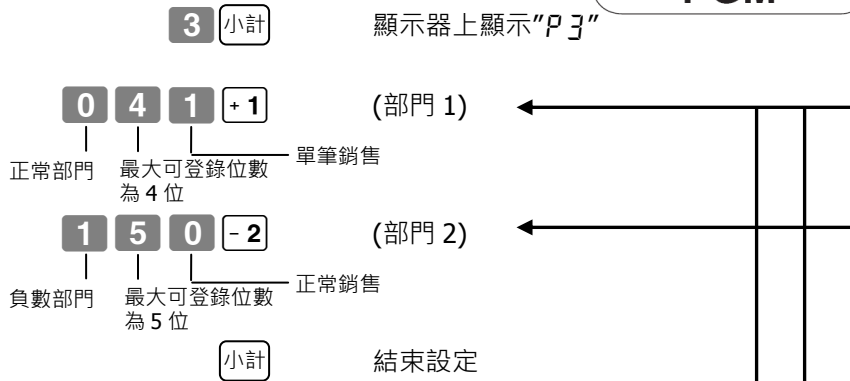

選 項		
正常部門銷售狀態	0	A
負金額部門狀態	1	
不限制手輸入登錄金額的位數	0	B
手輸入可允許登錄金額的最大位數 (1~7 位數)	1 - 7	
禁止手輸入登錄金額	8 或 9	
部門按鍵正常銷售狀態(非單筆)	0	C
設定部門按鍵為單筆銷售狀態	1	

● 百分比按鍵稅則狀態

◆ 變更百分比按鍵的稅則狀態

在收銀機歸零作業後，百分比按鍵內定為無稅則狀態(免稅)。

例：

變更百分比按鍵為稅則 1 狀態

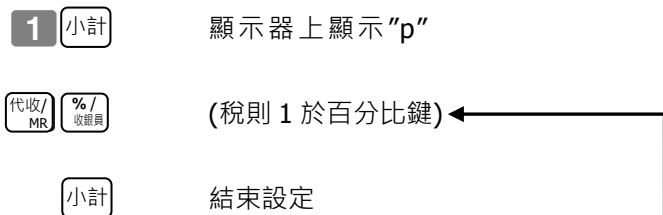

選 項		
稅則狀態 1		代收/MR
稅則狀態 2		代支
稅則狀態 3		x/日時
稅則狀態 4		除帳
所有的稅則狀態 (1, 2, 3 及 4)	代收/MR 代支 x/日時	除帳
免稅狀態		支票/開扁

◆變更百分比按鍵的狀態

例：

進捨方式	四捨五入進位
百分比	%+

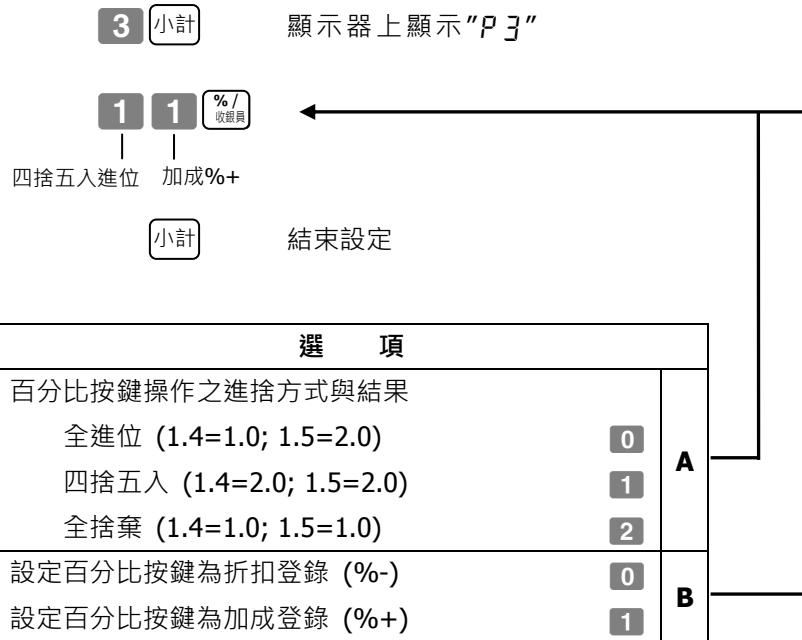

●折讓按鍵的稅則狀態

在收銀機歸零作業後，百分比按鍵內定為無稅則狀態(免稅)。

例：

變更折讓按鍵為稅則 1 狀態

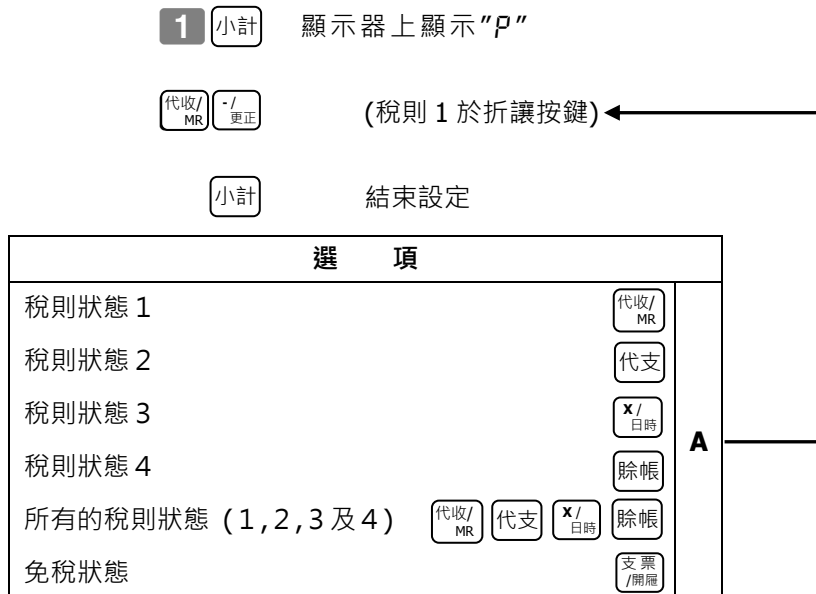



● 整體功能

◆ 設定整體功能控制

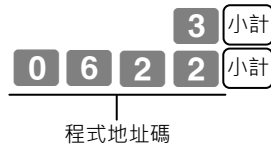
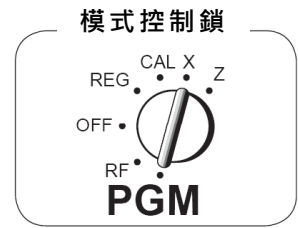

"P3"於顯示器上

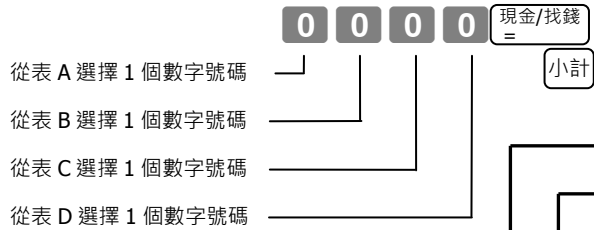

結束設定

選項		
限制找錢金額的最後兩位數為 00 及 50 於小計以及合計金額選定為"丹麥式進捨方式"		
No	0	A
Yes	2	

選項		
自動歸零列印流水編號於每日清帳報表產生印出之後		
按壓 [小計] 鍵後·允許負數的小計金額		
No	Yes	0
	No	2
Yes	Yes	4
	No	6

選項			
時間顯示秒數			
允許部分現金金額交易結帳			
允許部分支票金額交易結帳			
Yes	Yes	No	0
		Yes	1
No	No	No	2
		Yes	3
No	Yes	No	4
		Yes	5
	No	No	6
	Yes	Yes	7

選項			
使用 [00] 按鍵為 000 按鍵			
使用收銀員指派(簽到)系統			
限制輸入的最後一位數為 0 或 5			
No	No	No	0
		Yes	1
Yes	No	No	2
		Yes	3
Yes	No	No	4
		Yes	5
	Yes	No	6
	Yes	Yes	7

◆設定列印控制

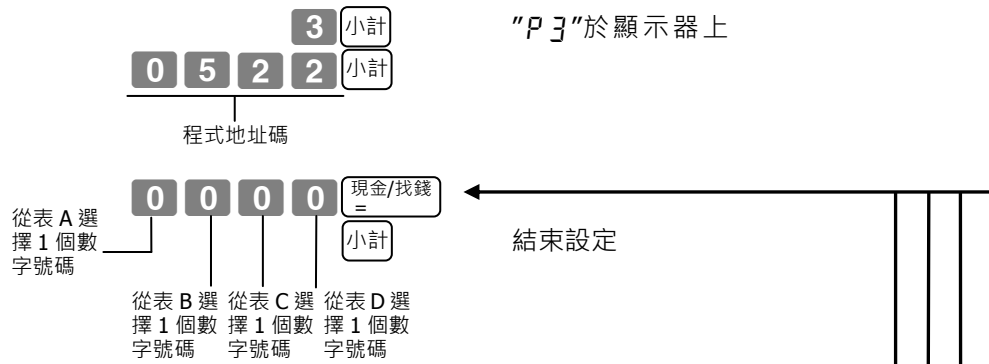

		選 項	
印表機以收據列印方式印出=R			
印表機以存根(流水帳)列印方式印出=J			
列印 "TOTAL" 行於收據或存根			
No	J	0	A
	R	1	
Yes	J	4	
	R	5	

		選 項	
存根以壓縮格式印出			
No		0	B
Yes		1	

		選 項	
印出時間於收據以及存根			
Yes		0	C
No		4	

		選 項	
印出列印流水編號於收據 / 存根			
小計鍵按壓後，印出小計金額於收據或存根			
不列印銷售項目於存根(流水帳)			
No	No	Yes	0
		No	1
	Yes	Yes	2
		No	3
Yes	No	Yes	4
		No	5
	Yes	Yes	6
		No	7

◆設定讀(X)/清(Z)帳報表列印控制

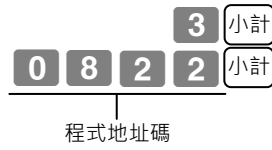

"P3"於顯示器上

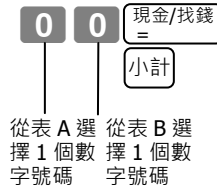

結束設定

		選 項	
印出 "RF" (退貨)模式下登錄的次數與金額於每日讀帳 / 清帳報表			
列印財務報表於讀帳模式或僅顯示			
Yes	Yes	0	A
	No	1	
No	Yes	4	
	No	5	

		選 項	
列印零銷售合計項目於每日讀帳 / 清帳報表			
印出不可歸零的累積銷售總金額於每日清帳報表			
Yes	No	0	B
	Yes	1	
No	No	2	
	Yes	3	

### ● PLU 單品設定

#### ◆與部門的連結

例：

PLU 單品號碼	1	100
連結部門號碼	1	4

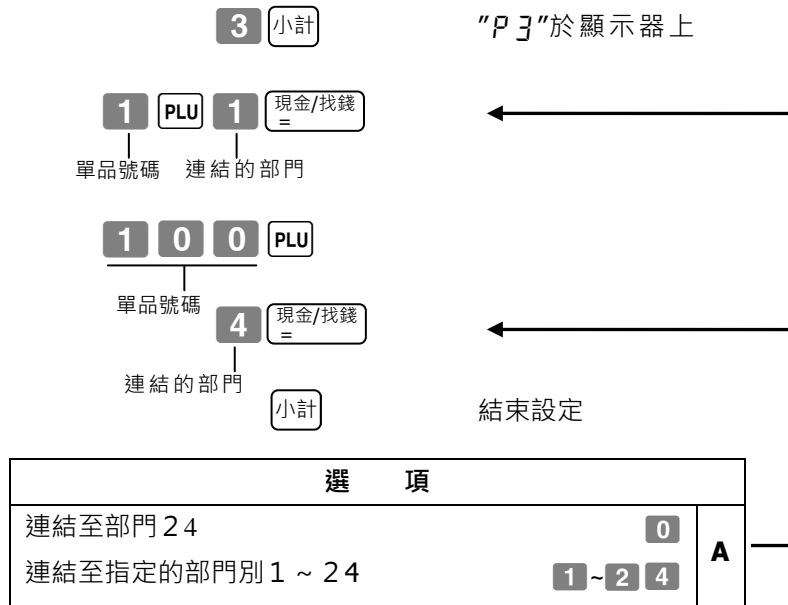

- 計有 999 個 PLU 單品可以設定。
- 若未指定部門別時，該單品自動連結至部門 24。
- 單品跟隨被連結部門別的“單筆銷售”及“使用稅則”的設定狀態。

#### ◆單品的預設單價

例：

PLU 單品號碼	1	2
預設的單價	\$100	\$300

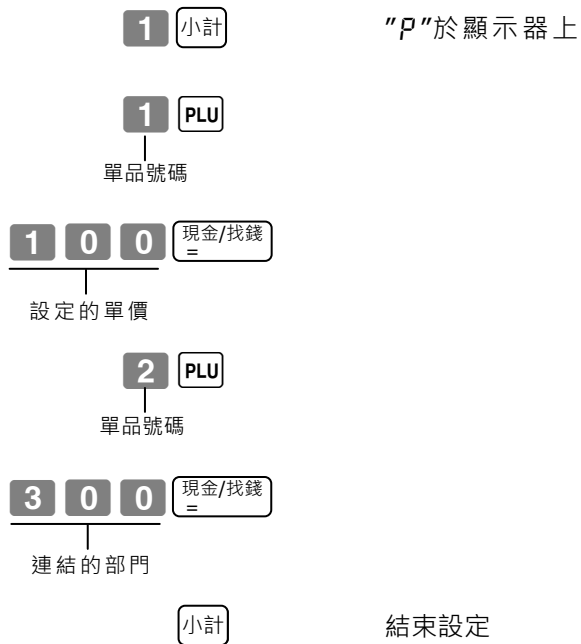

- 預設的單價範圍從 1~99,999

● 稅率與進捨方式設定

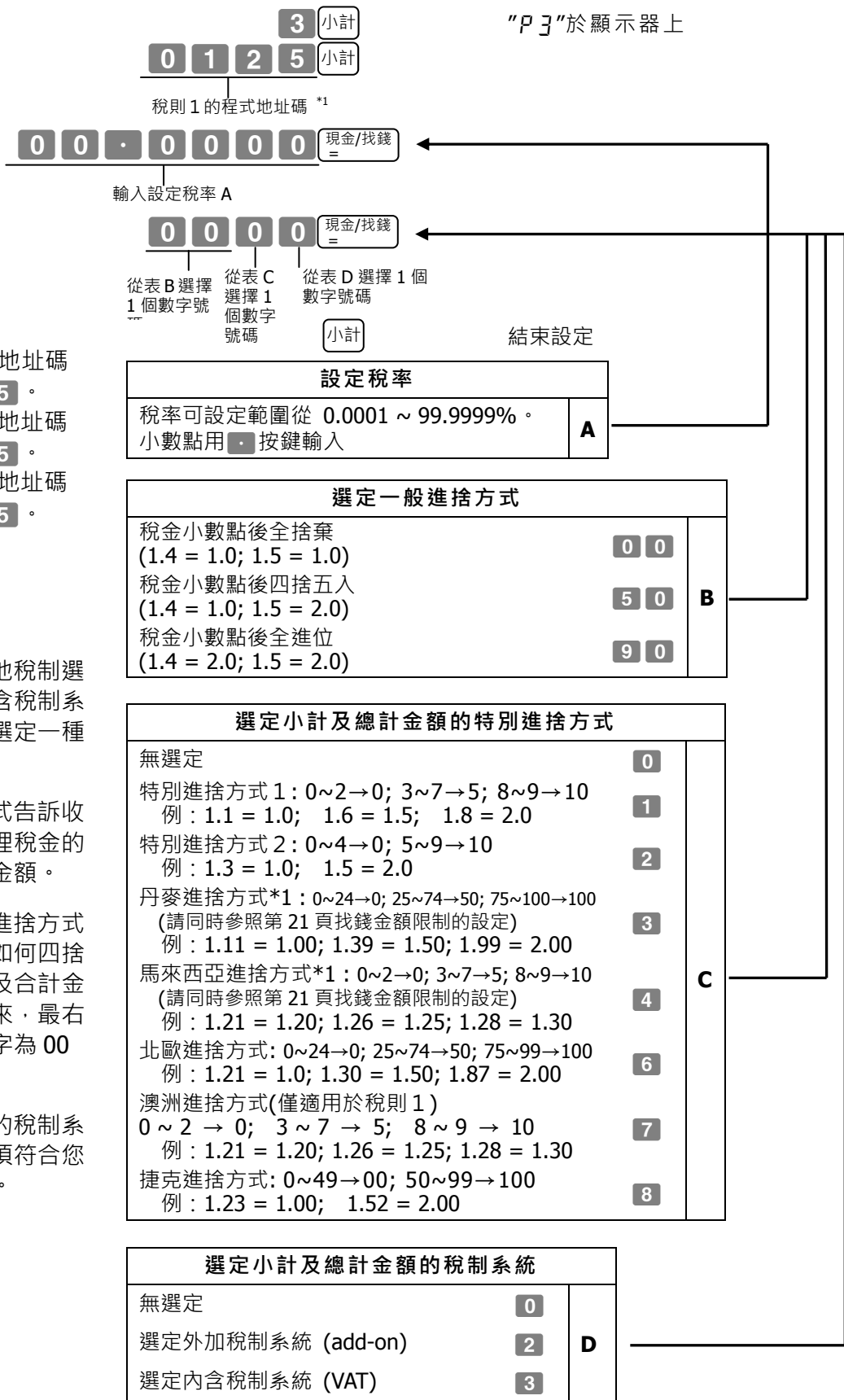

- 您可依照當地稅制選定外加或內含稅制系統。您只可選定一種稅制系統。
- 一般進捨方式告訴收銀機如何處理稅金的小數點後的金額。
- 特別及丹麥進捨方式告訴收銀機如何四捨五入小計以及合計金額。如此一來，最右邊的兩位數字為 00 及 50。
- 注意您選定的稅制系統設定，必須符合您的國家稅法。

參閱第 20 頁(部門鍵), 21 頁(百分比鍵), 22 頁(折讓鍵)以變更選定的稅則狀態。

● 應稅總額列印控制



"P3"於顯示器上

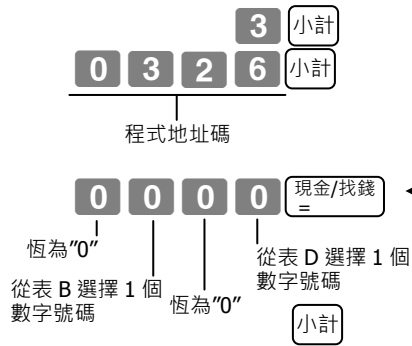

結束設定

選 項	
不印出稅金符號	0
印出稅金符號	2

**B**

		選 項	
印出應稅金額			
於內含稅制系統，印出應稅金額及稅金金額			
No	No	0	<b>D</b>
	Yes	1	
Yes	No	2	
	Yes	3	

● 設定收據訊息

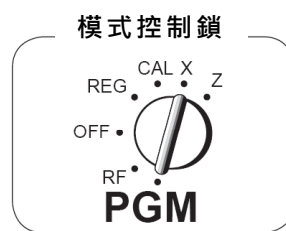

◆ 文字鍵盤

在 PGM2 模式時，收銀機按鍵鍵盤在選定收據訊息設定後，變更為文字輸入用排列形式(如下圖示)

① DBL 兩倍寬按鍵

用此按鍵以指定下一個輸入文字為兩倍字寬。必須每次按壓此按鍵於指定放大的文字。

② 文字按鍵

用這些按鍵以輸入文字。參閱次頁文字順序表說明。

③ 右向按鍵

用此按鍵以輸入位在同一個按鍵的文字。此按鍵亦用來輸入一個空格。

④ DEL 刪除按鍵

此按鍵用來刪除前一個輸入的文字。

⑤ CH 訊息行數按鍵

此按鍵用來指定欲設定收據訊息的行數。

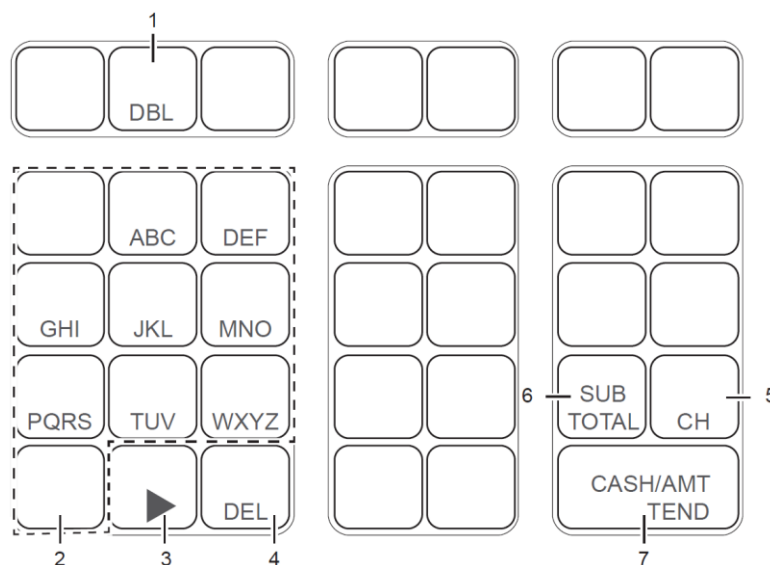

### ◆設定收據訊息

收銀機已預先設定以下的收據列印訊息

行數	訊息
1	
2	YOUR RECEIPT
3	THANK YOU
4	CALL AGAIN
5	

最多 24(12 兩倍寬)個文字

例：

在第 5 行增加“CASIO SHOP”的訊息

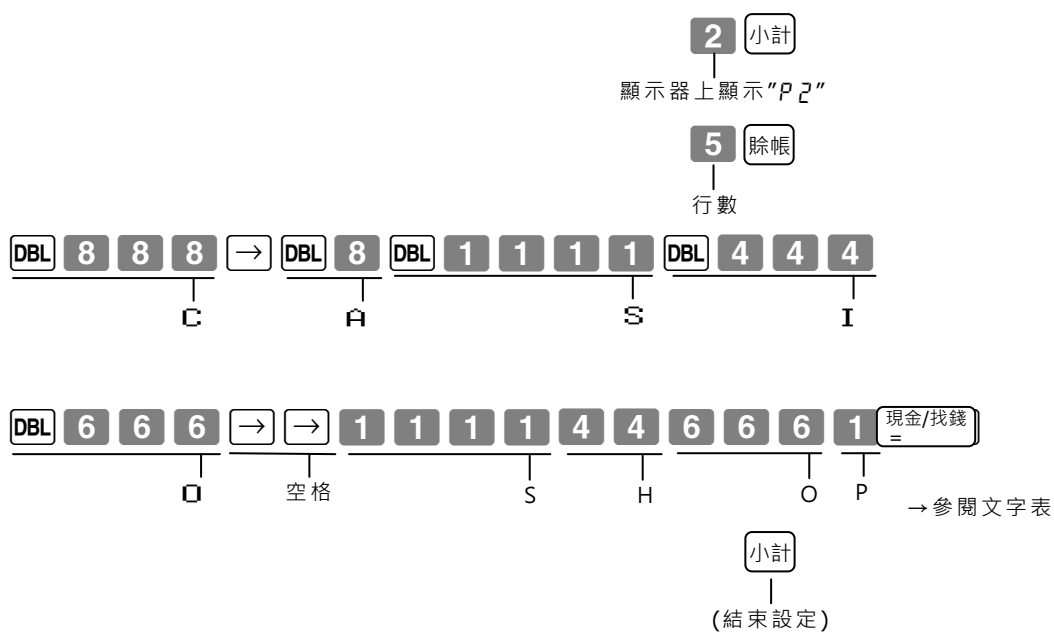

印出



注意：

- 若下個文字使用同一個按鍵時，須先按壓  $\rightarrow$  鍵
- 欲加入空白，按壓兩次  $\rightarrow$  鍵
- 可列印最多至 5 行的收據訊息
- 按壓 **DBL** 鍵以定義橫向兩倍印出下個的文字
- 印出範例中“CASIO SHOP”為靠左對齊列印。若要置中對齊，在前面加入空白文字



◆文字表

文字均被指定在各個數字按鍵。按壓 **8** 鍵一次，即輸入 "A"，兩次則為 "B"，三次為 "C"，以此類推。

下列表格標示各文字的排列順序以及輸入文字必須按壓的相對應的數字按鍵。

<p>A, B, C, a, b, c, 8, ... <b>8</b></p>	<p>: A .01 → B .02 → C .03 → a .04 → b .05 → c .06 → 8 .07 →</p> <p>→ Ä .08 → Å .09 → Æ .10 → Ā .11 → Ă .12 → Ą .13 → Ȧ .14 →</p> <p>→ Ć .15 → â .16 → ä .17 → à .18 → ȧ .19 → ø .20 → ȧ .21 →</p> <p>→ ȧ .22 → ç .23 → 回到開始起點</p>
<p>D, E, F, d, e, f, 9, ... <b>9</b></p>	<p>: D .01 → E .02 → F .03 → d .04 → e .05 → f .06 → 9 .07 →</p> <p>→ Đ .08 → Ê .09 → Ë .10 → Ě .11 → Ę .12 → đ .13 → ê .14 →</p> <p>→ ě .15 → ë .16 → ê .17 → ƒ .18 → 回到開始起點</p>
<p>G, H, I, g, h, i, 4, ... <b>4</b></p>	<p>: G .01 → H .02 → I .03 → g .04 → h .05 → i .06 → 4 .07 →</p> <p>→ Ĩ .08 → Ī .09 → İ .10 → Ĩ .11 → Ī .12 → ı .13 → İ .14 →</p> <p>→ ĩ .15 → ı .16 → 回到開始起點</p>
<p>J, K, L, j, k, l, 5, <b>5</b></p>	<p>: J .01 → K .02 → L .03 → j .04 → k .05 → l .06 → 5 .07 →</p> <p>→ 回到開始起點</p>
<p>M, N, O, m, n, o, 6, ... <b>6</b></p>	<p>: M .01 → N .02 → O .03 → m .04 → n .05 → o .06 → 6 .07 →</p> <p>→ Ñ .08 → Ö .09 → Ø .10 → Ó .11 → Ô .12 → Õ .13 →</p> <p>→ ñ .15 → ô .16 → ö .17 → õ .18 → ø .19 → ó .20 → õ .21 →</p> <p>→ 回到開始起點</p>

P, Q, R, S, p, q, r, s, 1, ... <b>1</b>	: P .01 → Q .02 → R .03 → S .04 → p .05 → q .06 → r .07 →
	→ s .08 → 1 .09 → P .10 → p .11 → s .12 → 回到開始起點
T, U, V, t, u, v, 2, ... <b>2</b>	: T .01 → U .02 → V .03 → t .04 → u .05 → v .06 → 2 .07 →
	→ Ů .08 → Ů .09 → Ů .10 → Ů .11 → Ů .12 → Ů .13 → Ů .14 →
	→ Ů .15 → Ů .16 → 回到開始起點
W, X, Y, Z, w, x, y, z, 3, ... <b>3</b>	: W .01 → X .02 → Y .03 → Z .04 → w .05 → x .06 → y .07 →
	→ z .08 → 3 .09 → y .10 → y .11 → y .12 → 回到開始起點
<b>0</b>	: 0 .01 → 回到開始起點
符號 , ... <b>7</b>	: ? .01 → @ .02 → - .03 → / .04 → : .05 → ! .06 → ? .07 →
	→ ~ .08 → ( .09 → ) .10 → * .11 → # .12 → + .13 → , .14 →
	→ ^ .15 → 7 .16 → < .17 → = .18 → > .19 → \$ .20 → ¥ .21 →
	→ % .22 → & .23 → [ .24 → ] .25 → ' .26 → { .27 →   .28 →
	→ } .29 → ' .30 → " .31 → ' .32 → \ .33 → _ .34 → ' .35 →
	→ £ .36 → × .37 → ¿ .38 → ¡ .39 → € .40 → § .41 → 空白 .42 →
	→ 回到開始起點

說明：

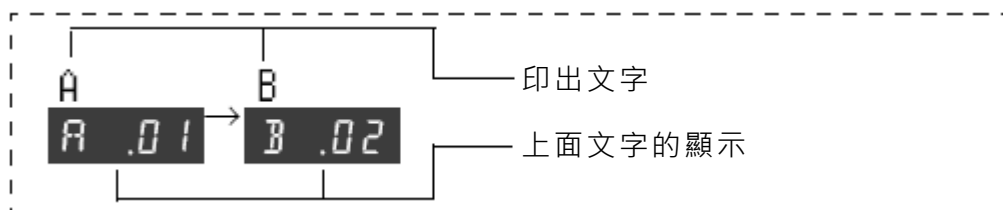

● 設定資料的列印讀取



◆ 單品除外的設定資料列印讀取

操作

印出

現金/找錢  
=

DEPT01	.@100	部門號/單價
	0000	稅則/正常部門/位數
DEPT02	@1000	限制/單筆銷售
	0000	
DEPT03	@500	
	0000	
-		折讓/稅則
%-(12.34)*		百分比率/%+或%-
	0000	稅制 / 百分比按鍵
		狀態控制
0122	0022	日期格式/貨幣制度
0522	1020	列印控制
0622	0000	整體控制
0822	0000	報表列印控制
1022	0000	計算機控制
0326	0002	應稅總額列印控制
0125	0 %	稅則 1
	0001	進捨方式/選定稅制
	0001	
	10	
	30	
	54	
	73	
	110	
0225	5.25 %	稅則 2
	5002	
	0000	
	01	
	02	
YOUR RECEIPT		收據訊息
	03	
THANK YOU		
	04	
CALL AGAIN		
	05	

模式控制鎖



◆單品設定  
資料列印  
讀取

操作

印出



1 現金/找錢  
=

PLU0001	@100
#0001	0000
PLU0002	@200
#0002	0002
PLU0003	@300
#0003	0000
PLU0004	@400
#0004	0000
PLU0005	@500

單品名稱/單價

單品號碼/連結部門

PLU0199	@1990
#0199	0000
PLU0999	@1200
#0999	0000

● 各種登錄作業

● 預設單價

部門登錄

(設定步驟參閱第 20 頁)

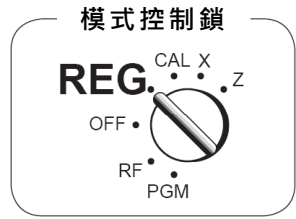

操作

印出

例

預設單價	\$100	\$220	\$1,100
數量	1	2	4
部門別	1	2	3
預付金額	\$5,000		

4 x/日時 × 3 小計 現金/找錢 =

5 0 0 0

2013-10-21	12:50	
REG	0018	
DEPT01	.100	預設單價部門 1
DEPT02	.220	預設單價部門 2
DEPT02	.220	重複
4 X	@1100	乘算符號
DEPT03	.4400	預設單價部門 3
TOTAL	<b>.4940</b>	
CASH	.5000	預付現金金額
CHANGE	.60	找錢金額

● 單項商品銷售-單筆銷售

(設定步驟參閱第 21 頁)

例

狀態	單筆銷售
單價	\$50
數量	1
部門別	1

5 0 +1

2013-10-21	13:00	
REG	0019	
DEPT01	.50	現金結帳
CASH	<b>.50</b>	

在此範例，部門 1 已被設定為單筆銷售狀態。

例

狀態	正常	單筆銷售
單價	\$100	\$50
數量	1	1
部門別	2	1

1 0 0 -2 5 0 +1 小計 現金/找錢 =

2013-10-21	12:50	
REG	0018	
DEPT02	.100	
DEPT01	.50	
CASH	<b>.150</b>	現金結帳

若正常銷售商品已被登錄時，單筆銷售無法直接結帳。



● PLU 單品作業

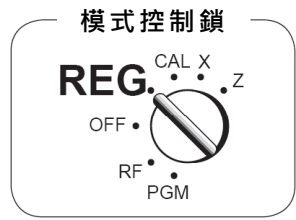

◆ 單品登錄  
(設定步驟:參閱 26 頁)

例

單品號碼	1	2
單價	\$100	\$200
數量	2	4
部門連結	1	1
現金結帳	\$1,000	

操作 印出

1 **PLU**

**PLU**

4 **x/日時**

2 **PLU**

現金/找錢 =

```

PLU0001      ·100
PLU0001      ·100
      4 X      @200
PLU0002      ·800
CASH         ·1000
                    
```

重複

乘算符號

單品預設單價

現金付款結帳

◆ 單筆單品登錄  
(設定步驟:參閱 26 頁)

例

單品號碼	1
登錄狀態	單筆銷售
單價	\$100
數量	1

操作 印出

1 **PLU**

```

PLU0001      ·100
CASH         ·100
                    
```

- 範例中，單品被連結的部門 1 已經設定為單筆銷售狀態。
- 若正常銷售商品已被登錄時，單筆銷售無法直接結帳。

◆ 單品報表

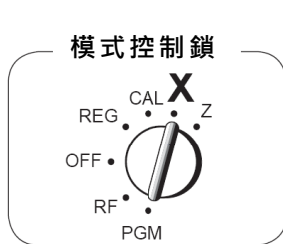

操作 印出

1 **現金/找錢 =**

**(讀帳)**

```

2013-10-21   15:30
Z             0135

0001 PLU     Z 0015
PLU0001      QT  12
              ·1200
PLU0002      QT  27
                    
```

清帳次數

單品名稱/銷售筆數

銷售合計金額

1 **現金/找錢 =**

**(清帳)**

```

PLU0100      QT  10
              ·18000

              1284
              ·1085689
                    
```

總銷售筆數

總銷售金額

## ● 其他登錄作業

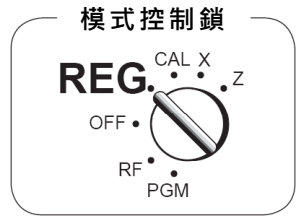

### ◆ 讀取日期與時間



### ◆ 調整時間

範例  
現在時間=13:58

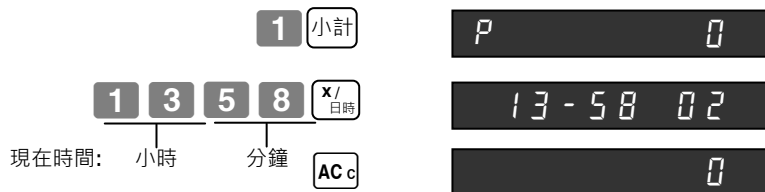

- 使用 24 小時制以鍵入的現在時間

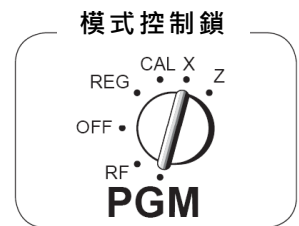

### ◆ 調整日期

範例  
現在日期=2013 年 10 月 21 日

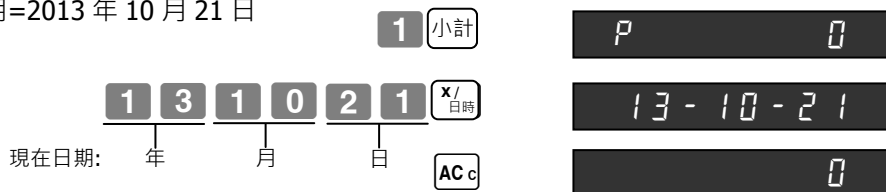

- 鍵入的日期為 6 位數
- 依照設定的日期格式，依序鍵入
- 鍵入年份的最後兩位數 (2013 → 13)

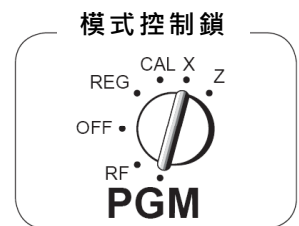



模式控制鎖

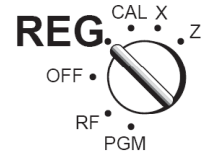

◆從錢櫃支  
出現金

操作

印出

1 2 3 4 5 6 7 8 #/ 部門切換

1 0 0 0 代支

13-10-21	16:12	
REG	0026	
#	2345678	參考號碼
PO	.1000	支出金額

◆代收現金  
至錢櫃

操作

印出

6 0 0 代收/ MR

13-10-21	16:12	
REG	0026	
RA	.600	代收金額

◆登錄辨識  
號碼

操作

印出

參考號碼或是辨識號碼最多可輸入 8 位數且必須是在商品登帳之前登錄。

1 2 3 4  
5 6 7 8 #/ 部門切換  
5 0 +1  
現金/找錢 =

13-10-21	16:15	
REG	0062	
#	12345678	參考號碼或辨識號碼
DEPT01	.50	
CASH	.50	

◆小計後折讓

操作

印出

例  
小計金額折讓 \$50 元。

1 0 0 +1  
2 0 0 +4  
小計  
5 0 -/ 更正  
現金/找錢 =

13-10-21	16:25	
REG	0065	
DEPT01	.100	
DEPT04	.200	
-	-50	折讓金額
CASH	.250	

◆ 加成/折扣

操作 印出

- 2.5% 加成 / 折扣  
(已設定於 x 按鍵)  
用於此最先登錄的商品。

- 7% 加成 / 折扣用於小計金額。
- 欲將 x 按鍵設定為百分加成或是百分折扣功能，參閱 19 頁說明。
- 設定百分比率，參閱 18 頁說明。

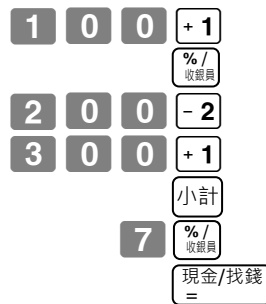

加成		折扣		
DEPT01	·100		·100	
%+ (2.5%)	·3		-3	*1
DEPT02	·200		·200	
DEPT01	·300		·300	
ST	·603		·597	*2
%+ (7%)	·42		-42	*3
CASH	·645		·555	

\*1 加成/折扣比率/金額  
\*2 小計金額  
\*3 加成/折扣比率/金額

● 收銀員的指派

(設定步驟：參閱第 23 頁之整體功能設定，以開啟選用此指派功能)

模式控制鎖  
PGM 以外，任一模式 REG, RF, CAL, X 或 Z

收銀員指派系統可用於控制每位收銀員(或職員)的銷售合計。當您在第 23 頁之整體功能設定選用此功能時，您可有 8 位收銀員(或職員)的銷售合計。必須先操作收銀員的指派(簽到)於開始登錄作業之前或是除了 PGM 模式的操作之外的所有操作。

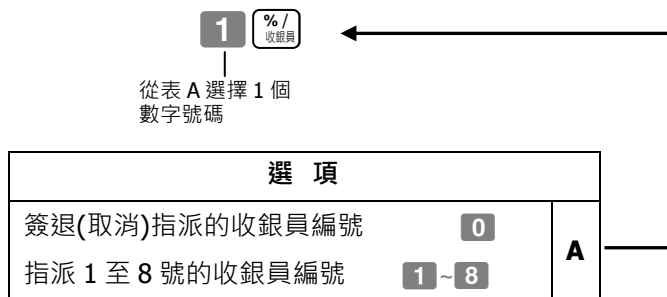

- 目前被指派的收銀員(或職員)號碼會列印於每一筆交易的收據或存根上面。
- 被指派的收銀員記憶號碼會自動執行簽退於模式控制鎖轉至 OFF 位置時。
- 當您執行每日的讀/清(X/Z)帳作業時，被指派收銀員(或職員)的銷售合計連同識別號碼會列印於收據或存根上面。

## ● 計算機模式

收銀機於“登錄” REG 模式中，您可轉換至“計算機” CAL 模式操作，之後再回復“登錄” REG 模式繼續登錄作業。

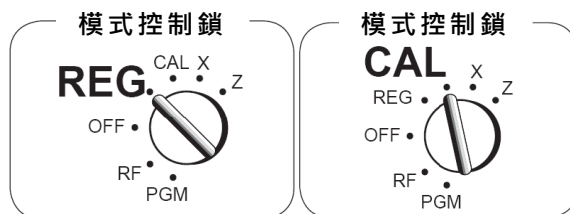

## ● 計算範例

操作

顯示

	AC c	顯示
	5 +1 1 AC c	C. 0
	(錯誤操作)	
	(清除已輸入項目)	
5+3-2=	5 +1 3 -2 2 現金/找錢 =	6.
(23-56)x78=	2 3 -2 5 6 x3 7 8 現金/找錢 =	-2574
(4x3-6)÷3.5+8=	4 x3 3 -2 6 ÷4 3 . 5 +1 8 現金/找錢 =	9714
1500 的 12%	1 5 0 0 x3 1 2 %/收銀員	180.

## ● 記憶叫回

叫回現在的金額至顯示器

- 於登錄作業當中： 現在小計
- 登帳作業完畢時： 最後的金額

### 在計算機模式

操作

顯示

例：

在登錄作業中將現在的小計金額除以 3 (一張帳單 3 人均分)。

1 0 00 +1 2 0 00 -2 SUB TOTAL	
代收/MR ÷ 4 3 現金/找錢 =	1000.
↓	
記憶叫回	

### 在登錄 REG 模式

按壓 現金/找錢 = 叫回並登錄在計算機模式中顯示器上的結果值。

操作

印出

例：

在登錄模式中叫回在計算機模式所得到的結果值，然後登錄每位客人的現金付款金額



記憶叫回

DEPT01	.1000
DEPT01	.2000
TOTAL	.3000
CASH	.1000
CASH	.1000
CASH	.1000
CHANGE	.0

● 計算機操作設定

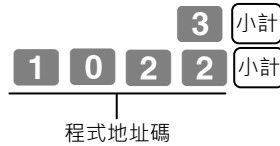

"P3"於顯示器上

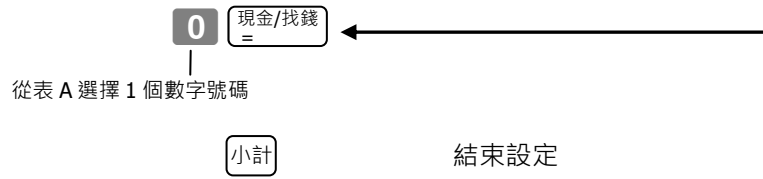



			選 項	
每次按壓 現金/找錢 = 開啟錢櫃 *				
每次按壓 支票/開扁 開啟錢櫃				
在每日讀帳(X)及清帳(Z)報表中·列印出等號按鍵的操作次數				
Yes	No	No	0	A
		Yes	1	
	Yes	No	2	
		Yes	3	
No	No	No	4	
		Yes	5	
	Yes	No	6	
		Yes	7	

\* 登錄模式作業進行當中，即使將模式選扭轉至計算機"CAL"位置，然後按壓 現金/找錢 = 或 支票/開扁 也無法開啟錢櫃。

## ● 有用的資訊

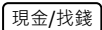
### ● 故障排除

	故障代號/狀況	一般常見原因	解決方法
1	E01 顯示於顯示器上	登錄交易尚未完成·變更模式控制旋鈕位置	轉回模式旋鈕至警告音停止的位置後·按壓  按鍵
2	E08 顯示於顯示器上	尚未執行簽到作業	登錄作業前或其他非設定的操作時·按壓 <b>1</b> ~ <b>8</b> 後再按 
3	E10 顯示於顯示器上	印表機內有紙張卡住或故障	· 將模式鎖匙轉至 "OFF" · 清除卡住的紙張再轉回 "REG"
4	未印出日期與時間； 紙帶送出長度不足	印表機被設定為流水帳 (存根) 方式列印	將印表機設定變更為收據方式列印
5	每次登錄商品後錢櫃自動開啟	部門按鍵被設定為單筆銷售狀態	更改該部門按鍵設定為正常銷售狀態
6	打烊讀出報表後·銷售合計資料並未清除	在讀帳 "X" 位置執行報表列印	轉至清帳 "Z" 位置執行報表列印
7	每次在收銀機插頭拔除或停電後設定資料會遺失	記憶保護電池損毀或未安裝	裝入新的電池
8	收銀機無法開啟電源； 錢櫃無法開啟以取出金錢	停電狀態	扳動收銀機後方底部的釋放推桿

### ● 機器規格

#### 輸入方式

輸入： 數字按鍵系統；8 鍵輸入緩衝(雙鍵滾動)  
顯示器(LCD)： 金額 8 位數(前置 0 不顯示)；部門/PLU 代號；重複次數

#### 熱感印表機

收據： 24 位英數文字  
(或存根)： 紙帶自動捲紙功能(存根列印方式)  
紙卷： 58mm x 80mmØ (最大外徑)

#### 計算方式

輸入 8 位數；登錄 7 位數；合計 8 位數

#### 機算機功能

8 位數；四則算術計算功能；百分比運算

#### 記憶保護電池

記憶保護電池(2 顆 3 號電池)的有效服務壽命·從新裝入收銀機機開始大約是一年

#### 電源/消耗電力：見收銀機標示銘板

使用環境溫度： 0°C ~ 40°C

溼度： 10 ~ 90%

外形尺寸/重量： 167mm(高) x 326mm(寬) x 345mm(深) / 3.5kg

**規格與設計變更時，恕不另行通知！**

# CASIO 產品保證卡

感謝您採用本公司產品，本公司將在您購得產品後提供壹年免費品質保固服務，為了維護您的權益，敬請妥善保管此保證卡，若保證卡遺失則以原廠出廠日為保固起始日

公司名稱		型號	SE-G1
姓名		機號	
電話		購買日期	年 月 日
地址		經銷商店章	
E-mail			
此產品保證卡詳填資料回傳，經本公司確認無誤將延長半年保固， 傳真電話(02)2920-6890			

★ 注意事項：

- 1.請按照說明書及服務人員教授方式正常操作
- 2.本公司針對產品提供壹年品質保固，但人為、天災、蟲害對產品所造成之損壞以及耗材(如紙卷、電池、捲紙器等)則另外收費
- 3.本卡須由經銷商蓋章後方始生效
- 4.請永久妥善保留此卡，在您需要服務及購買新產品時，請出示此卡便可獲得更多的優惠及服務

**泓遠資訊股份有限公司**

**CASIO** 收銀機 / POS 系統台灣獨家總代理

新北市永和區中山路一段 168 號 12 樓 TEL: (02)2920-6889





**CASIO®**



泓遠資訊股份有限公司